

# Anbauanweisung

für ORIS-Kupplungskugel mit Halterung, Typ ORIS D 49/1 (Ausf. A) und  
ORIS-Kupplungskugel mit Halterung mit abnehmbarem Kugelhalbs, Typ ORIS  
D 49/1 (Ausf. B)

NSU RO 80 (alle Modelle)

111.011.50.90

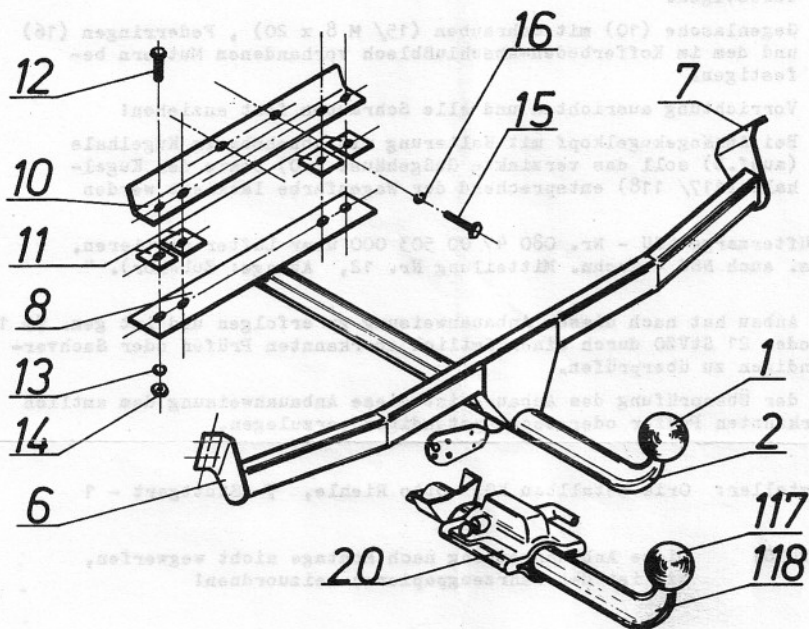

Allgemeine Bauartgenehmigung Nr. M 3723

vom 7. Oktober 1969

Nachtrag I.

vom 3. Oktober 1972

Verwendbar nur an Personen- u. Kombinationskraftwagen vom Typ NSU RO 80  
(alle Modelle), ab Baujahr 1967, der Firma NSU-Motorenwerke AG, Neckarsulm,  
mit einem zulässigen Fahrzeuggesamtgewicht bis 1750 kg, geprüft für eine  
zulässige Anhängelast bis 1700 kg und einer zulässigen Stützlast bis 50 kg.

1. Die vier Muttern der stoßfängerhalterung lösen und Vorrichtung mit den abgenommenen Muttern an den Anschraubwinkeln links und rechts (6 bzw. 7) befestigen.
2. Querlasche (8) als Bohrschablone verwenden und Löcher mit 11 mm  $\varnothing$  durch den Kofferraumboden bohren.
3. Gegenlasche (10) in den Kofferraum einlegen und Beilagen (11) von unten zwischen Querlasche (8) und Kofferraumboden halten. Gegenlasche (10), Beilagen (11) und Querlasche (8) mit Schrauben (12/ M 10 x 40), Federringen (13) und Muttern (14) befestigen.
4. Gegenlasche (10) mit Schrauben (15/ M 8 x 20) , Federringen (16) und dem im Kofferboden-Abschlußblech vorhandenen Muttern befestigen.
5. Vorrichtung ausrichten und alle Schrauben fest anziehen!
6. Bei Anhängerkugelpfopf mit Halterung mit abnehmbarem Kugelhals (ausf.B) soll das verzinkte Gußgehäuse (20) sowie der Kugelhals (117/ 118) entsprechend der Wagenfarbe lackiert werden

" Lüfterzarge NSU - Nr. 080 47 00 503 000 über Lüfter montieren, (s. auch NSU - Techn. Mitteilung Nr. 12, Ablage: Zubehör). "

Der Anbau hat nach dieser Anbauanweisung zu erfolgen und ist gem. §§ 19, 20 oder 21 StVZO durch einen amtlich anerkannten Prüfer oder Sachverständigen zu überprüfen.

Bei der Überprüfung des Anbaues ist diese Anbauanweisung dem amtlich anerkannten Prüfer oder Sachverständigen vorzulegen.

Hersteller: Oris Metallbau KG, Otto Riehle, 7 Stuttgart - 1

**ACHTUNG!** Diese Anbauanweisung nach Montage nicht wegwerfen, sie ist den Fahrzeugpapieren beizugeben!

# ORIS

BEDIENUNGSANLEITUNG  
für

ORIS Anhängerkugelkopf bzw. Kupplungskugel mit Halterung  
Typ Oris K 1

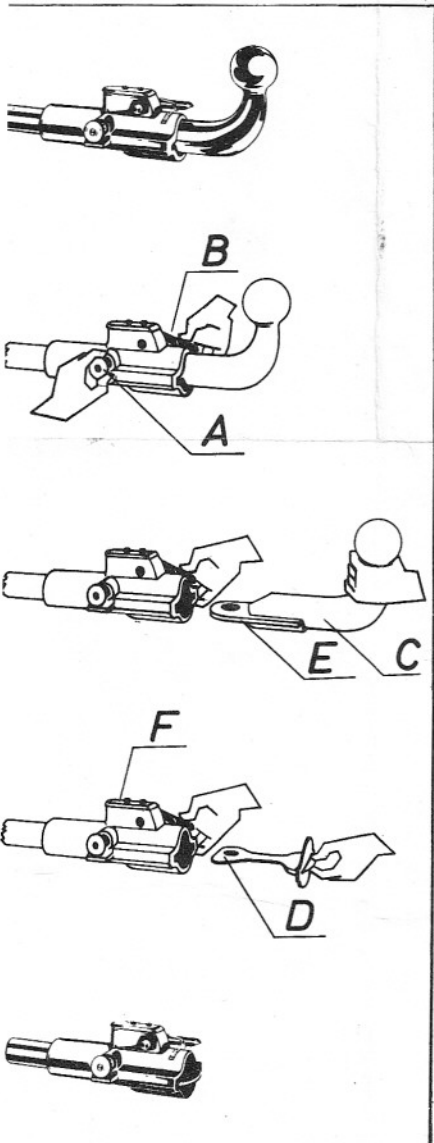

## Kugelhals abnehmen

1. Sicherungsstift am Halter A mit der linken Hand herausziehen
2. mit der rechten Hand Stellhebel B nach unten drücken
3. Halter A loslassen und Kugelhals herausziehen
4. Verschlusskappe D einführen und Stellhebel loslassen.

## Kugelhals anbringen

1. Sicherungsstift am Halter A mit der linken Hand herausziehen
2. Stellhebel B mit der rechten Hand nach unten drücken
3. Halter A loslassen und Verschlusskappe D herausnehmen
4. Kugelhals C einführen und Stellhebel loslassen
5. Halter A muß einrasten.

Zur Gewährleistung der Funktion ist darauf zu achten, daß bei abgenommenem Kugelhals die Verschlusskappe immer angebracht ist.

Ferner ist zu empfehlen, zweimal im Jahr das Abdeckblech (F) zu entfernen und eine Fettfüllung oberhalb des Arretierungsbolzens anzubringen. Die Führung für die Zugschale E sollte immer eingefettet sein.

Um Beachtung wird gebeten.

Hersteller:

ORIS Metallbau KG. Otto Riehle,

7141 Möglingen, im Bornrain

Vetrieb:

OTTO RIEHLE, Stuttgart, Stöckachstr. 53-55  
Schließfach 1126